

# Filosofía de acampar



Recopilado y adaptado por

G.M.I. DONALD AVENDAÑO BLANCO

# Que hacer para planificar un campamento

- ◆ Permiso de la Iglesia y los padres
- ◆ Debemos ubicar un lugar seguro y contratarlo por los días que lo necesitemos.
- ◆ Preparar los implementos que vamos a utilizar tales como. Carpas, Cocinas Gas, Lámparas, Botiquín, Toldos, etc....

- ◆ Los alimentos deben conseguirse entre las personas que asisten al campamento. o también se puede pedir a la iglesia con el consentimiento de la junta de la iglesia.
- ◆ La movilización debe ser contratada con tiempo ida y vuelta. Si es posible con alguien conocido.

# Planificación

## Viernes

- 19:30-21 salida de la iglesia
- 21:00-llegada al lugar planificado
- 21:20-armar campamento
- 22:00-colación
- 22:30-culto
- 23:00-zzzzzzzzzz

## Sábado

- 07:00-07:30-levantada y aseo personal
- 07:30-08:15-desayuno
- 08:15-09:00-ordenar carpas
- 09:00-09:30-escuela sabática
- 09:30-10:30-culto divino
- 10:30-11:30-libre
- 11:30-12:30-actividad espiritual (conocer la Biblia)
- 12:30-13:30-almuerzo

- ◆ 13:30-14:30-descanso
- 14:30-16:30-caminata recreativa
- 16:30-17:00-descanso
- 17:00-18:30-juegos de día sábado.
- 18:30- 19:00 meditación.
- 19:00- 20:00- once cena.
- 20:00- 23:00- fogata recreativa.
- 23:00- a dormir.

# Domingo

7:00 - 7:30 Levantarse , aseo personal.

7:30 - 8:00 Culto matutino.

8:00 - 8:40 Desayunó.

8:40 - 9:00 Arreglar carpas para inspección.

9:00 - 10:00 Hacer nudos y amarras.

10:00 - 10:30 Descanso.

10:30 -13:00 Juegos a elección.

13:00 -14:00 Almuerzo.

14:00 -15:00 Desarmar campamento Y arreglar equipaje.

15:00 -18:00 Recreación en la piscina

18:00 -18:30 Cargar el bus

18:30 -00:00 Regreso a casa.

FIN DEL  
Campamento

Departamento de Jóvenes  
Asociación Central Sur de Costa Rica



# OBJETIVOS

1. Desarrollar un sentimiento de comodidad al aire libre.
2. Enseñar confianza en uno mismo.
3. Ayudar a los Conquistadores a sentir el acercamiento de Dios y llegar a relacionarse con El a través de Su creación.
4. Desarrollar estabilidad física.
5. Preparación para el tiempo de persecución.

6. Satisfacer el espíritu de aventura.
7. Enseñar habilidades para lidiar con los elementos de la naturaleza.
8. Enseñar destrezas de observación, rastreo, orientación, supervivencia, y términos relacionados.
9. Proveer una actividad en la cual, ambos, líderes y Conquistadores puedan disfrutar de un compañerismo placentero.
10. Desarrollar un cuerpo físicamente fuerte.





# Valores espirituales de un campamento

- ◆ "Aquellos que sacrifican la simplicidad por las modas, y se privan a sí mismos de las bellezas de la naturaleza, no pueden ser espiritualmente elevados, no pueden entender la habilidad y poder de dios como se revela en la creación."  
(Traducido de Testimonies, Vol. 2, p. 584.)

- ◆ "Mientras se estudian las obras de Dios, el Espíritu Santo imparte convicción a la mente. No se trata de la convicción que producen los razonamientos lógicos; y a menos que la mente haya llegado a estar demasiado anublada para verlo, el oído demasiado embotado para oír su voz, se percibe un significado mas profundo, y las sublimes verdades espirituales de la palabra escrita quedan impresas en el corazón." (Palabras de Vida del Gran Maestro, p. 14.)

- ◆ "Desde Sus mas tiernos anos (Jesús) fue dominado por un propósito; vivió para beneficiar a otros. Para ello, hallaba recursos en la naturaleza; al estudiar la vida de las plantas y de los animales concebía nuevas ideas de los medios y modos de realizarlos." "Todo niño puede aprender como Jesús." (El Deseado de Todas las Gentes, p. 51.)

# Efectos sobre el estilo de vida

- 1. Acercar los Jóvenes y Adolescentes a Dios, por medio de las obras de sus manos.
- 2. Ayudarles a desarrollar confianza propia.
- 3. Ayudarles a adaptarse a la vida al aire libre.
- 4. Ayudarles a desarrollar vigor y fuerza física.



- 5. Preparar a nuestros Jóvenes para afrontar los tiempos difíciles que se avecinan.
- 6. Satisfacer el espíritu aventurero de los Jóvenes
- 7. Enseñarles a defenderse contra las inclemencias del tiempo
- 8. Colocar en práctica los métodos de supervivencia.

# Estilos de campamento

Campa Escuela

Campori

para especialidades

supervivencia



Departamento de Jóvenes  
Asociación Central Sur de Costa Rica

# FACILIDADES PARA LOS ACAMPANTES

1. Ubicación de las carpas.
2. Cocina.
3. Entradas y salidas del campamento.
4. Letrinas y baños.
5. Lavaderos.
6. Sitio de reunión.
7. Leña y fogatas.
8. Herramientas.

# UBICACIÓN DEL CAMPING

Dentro de las comodidades que se pueden ofrecer durante el campamento tenga en cuenta lo siguiente:

1. Escoger un terreno con buen drenaje.
2. Que el terreno este ligeramente inclinado.
3. Que haya una fuente de agua potable.
4. Que el lugar este protegido contra los vientos.
5. Que el lugar reciba protección y sombra de árboles.



6. Seleccionar un lugar alejado de los pantanos.
7. Evitar acampar debajo de riscos o pendientes.
8. Evitar colocar las carpas debajo de árboles.
9. Desechar los terrenos rocosos y polvorientos.
10. Procurar escoger un terreno seco.
11. Procurar acampar en lugares elevados.

## ***MEDIDAS SANITARIAS***

Nada contribuirá tan directamente al fracaso del campamento como el surgimiento repentino de alguna enfermedad que ataque a los acampantes.

El método más eficaz para combatir la enfermedad consiste en observar fielmente las medidas sanitarias.

Por lo tanto Ud. Como director debe tener en cuenta lo siguiente:

# 1. Purificación del agua.

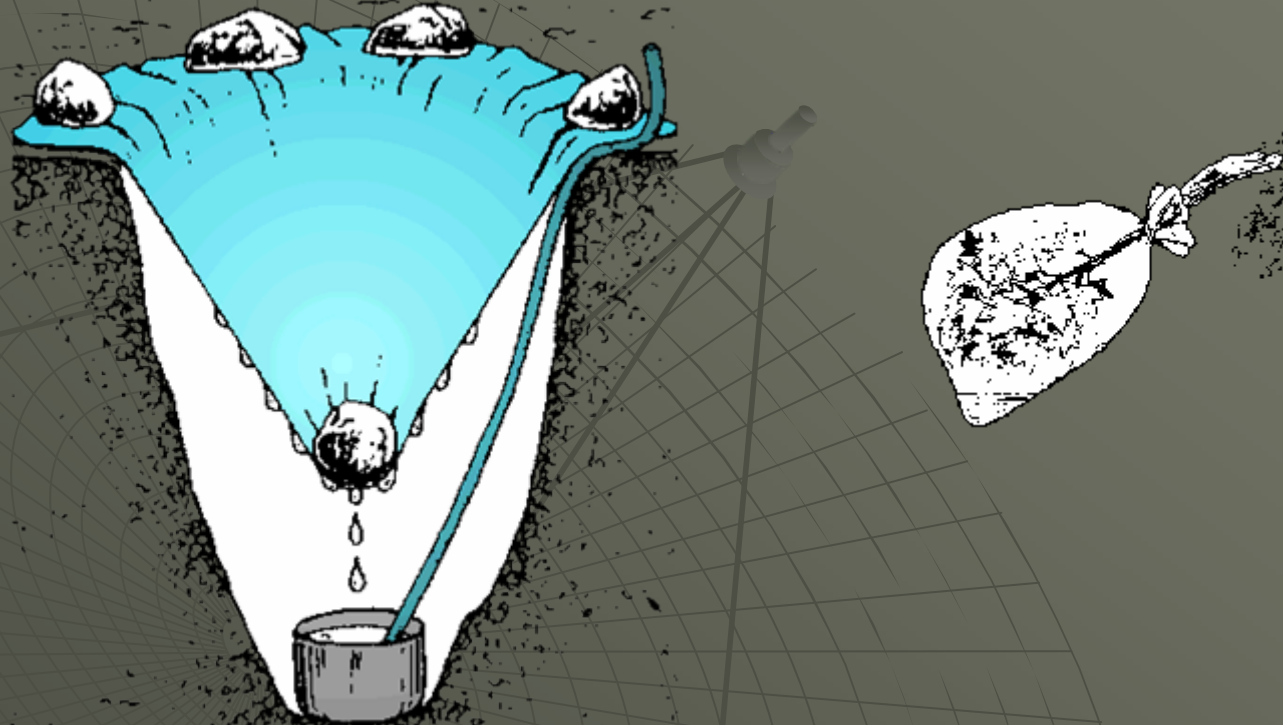

# 2. Facilidades sanitarias.

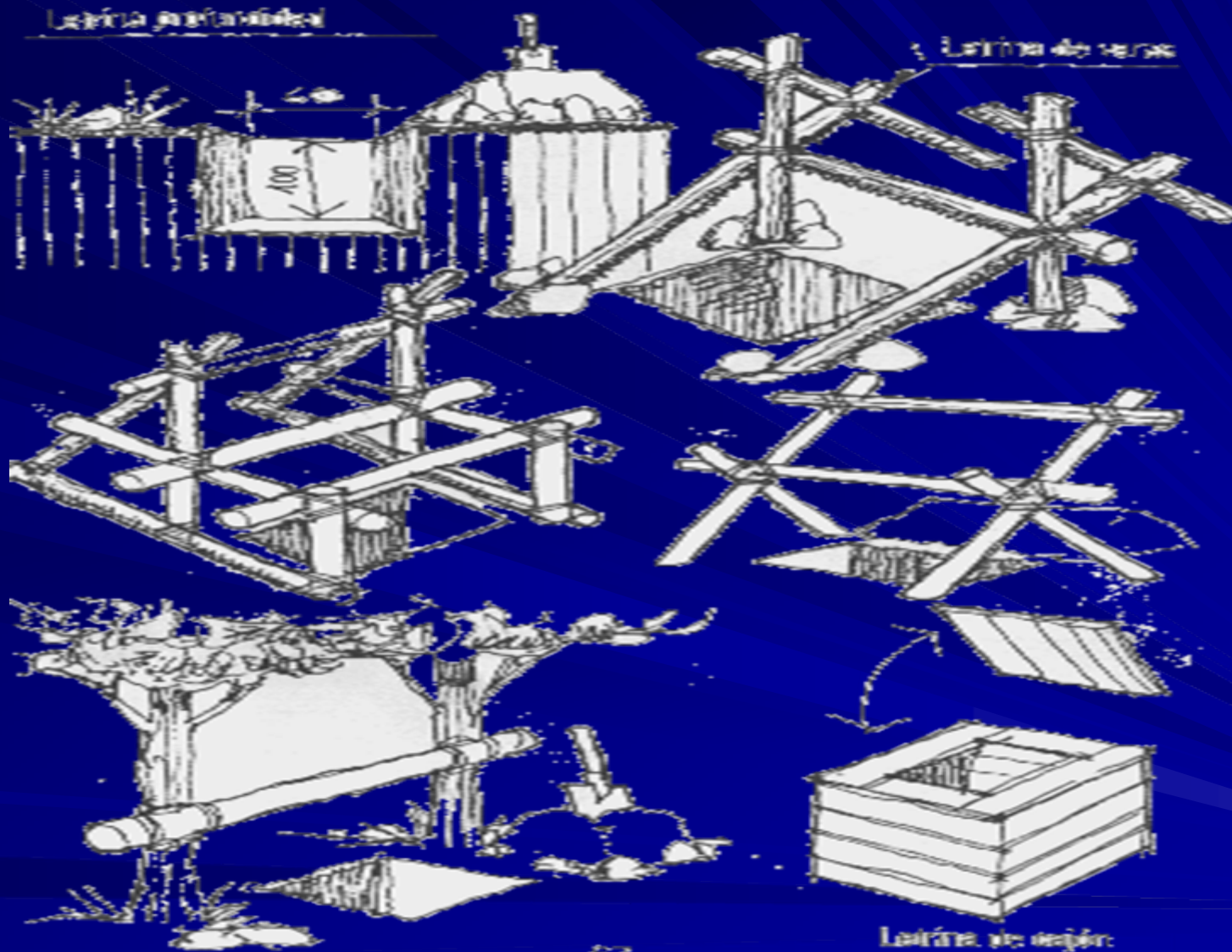

# 4. Equipos de campamento

## Lavaderos

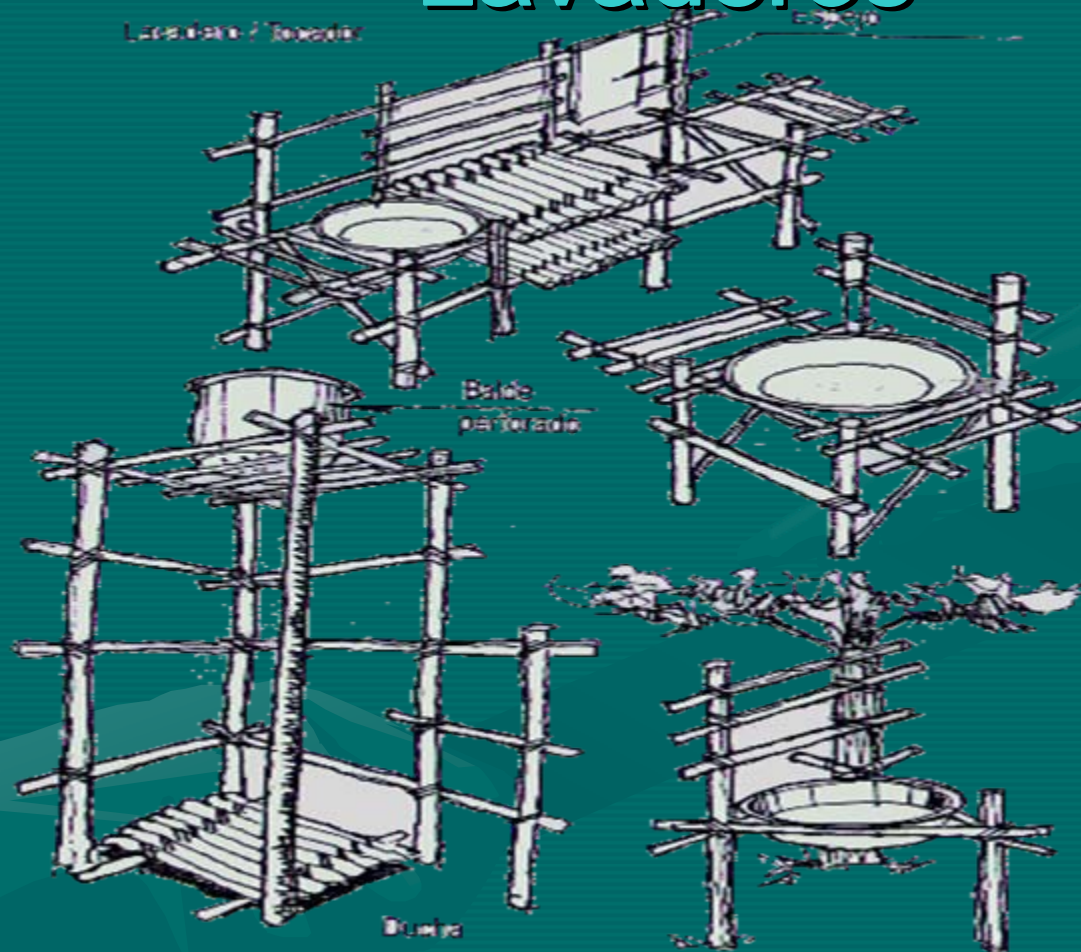



# Mesas, Mesones y Comedores

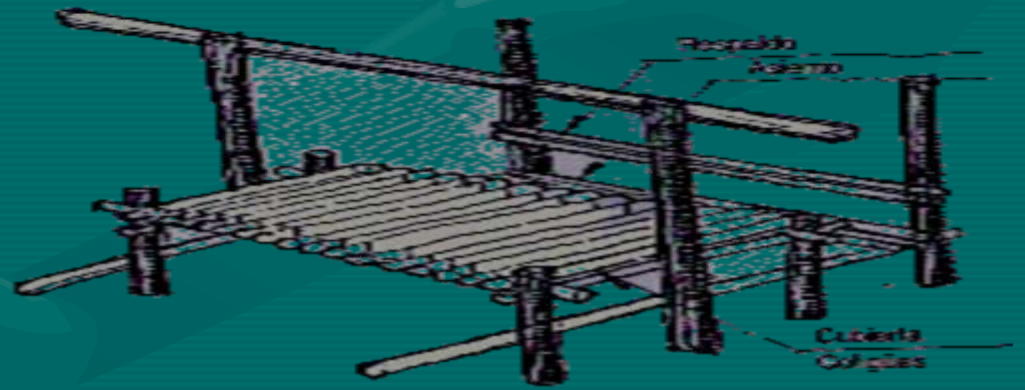
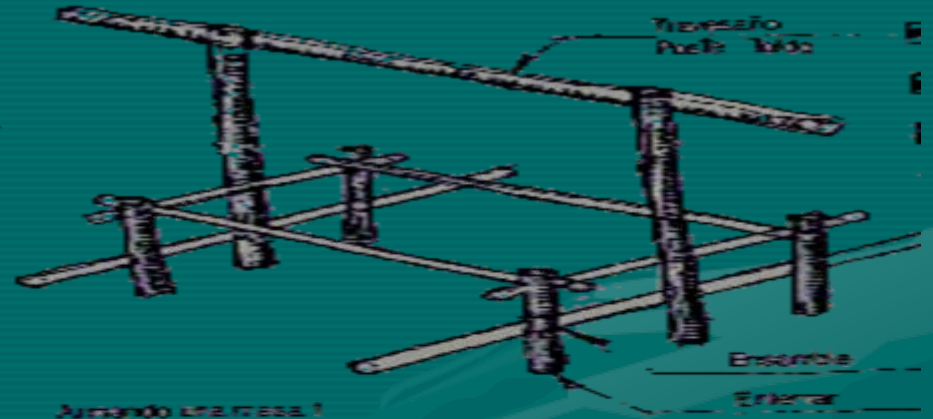
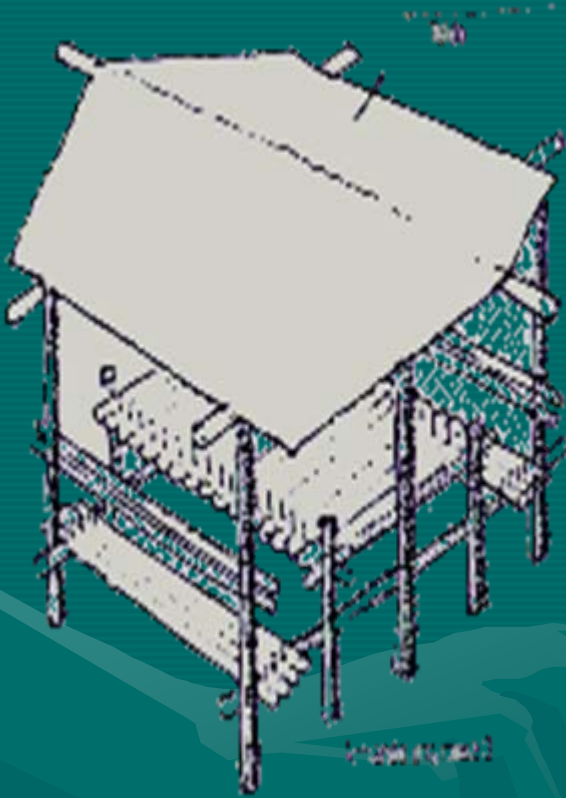

# Bancas

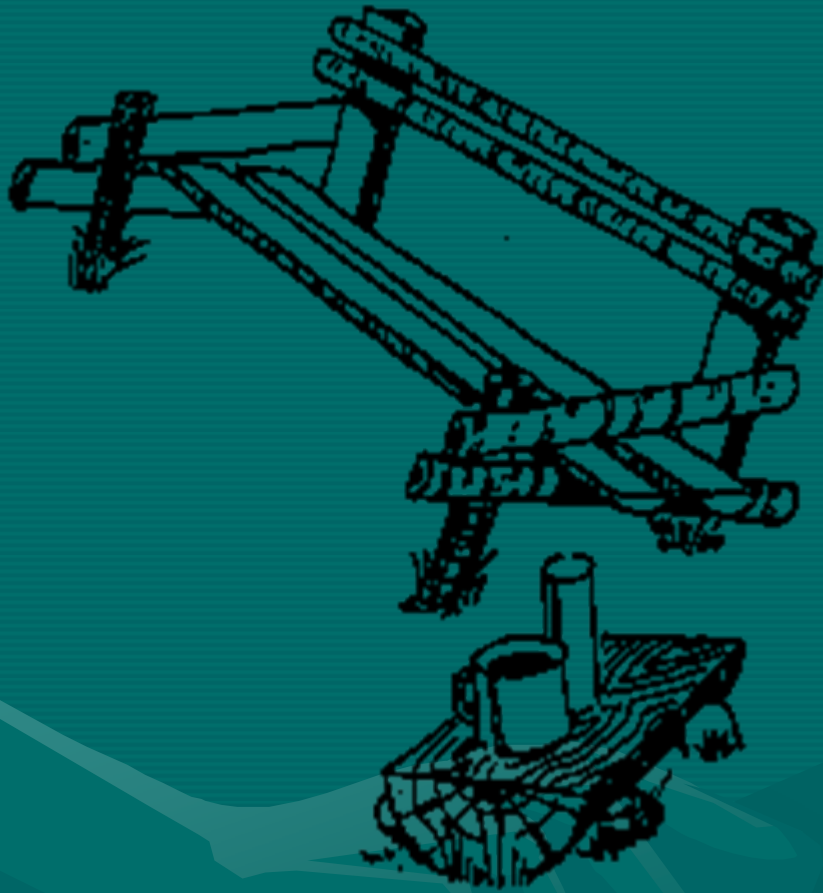

Departamento de Jóvenes  
Asociación Central Sur de Costa Rica

# Trasteros, Trípodes

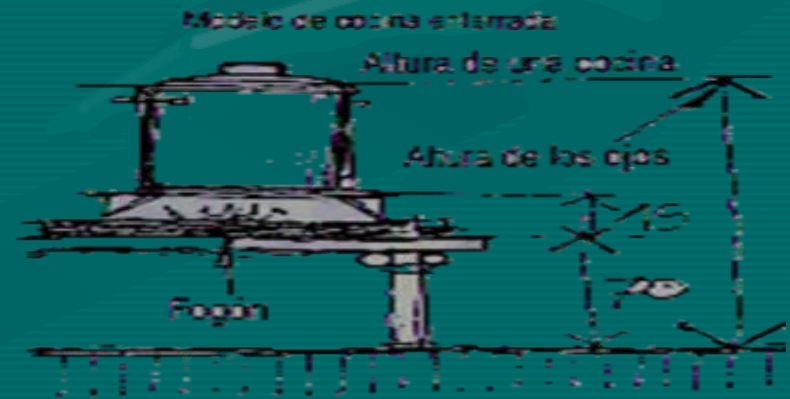
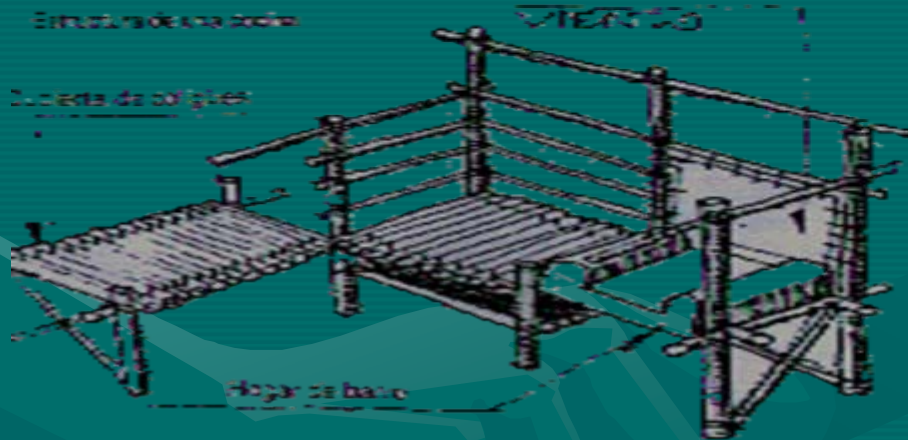
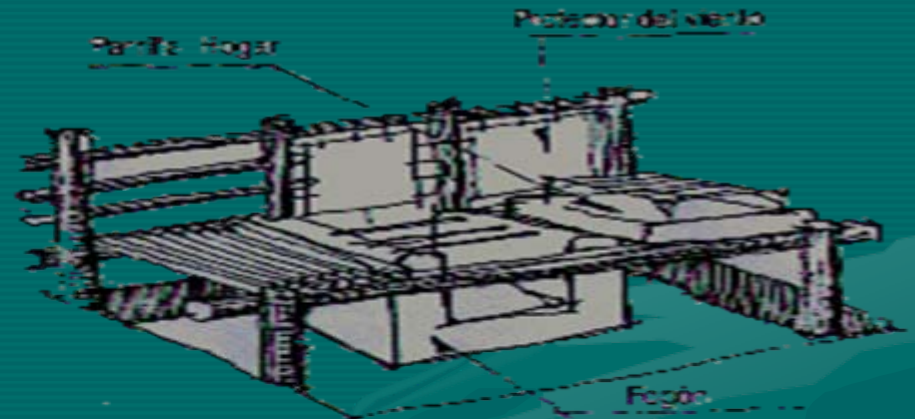
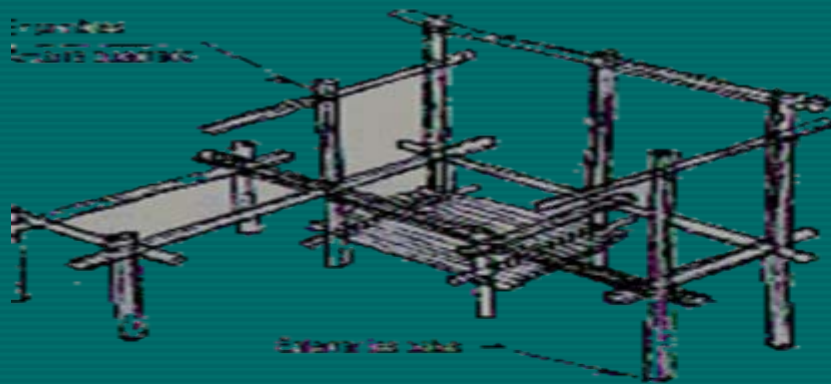

Quemador y fogón de cocina 2



# Maleteros y Zapateros

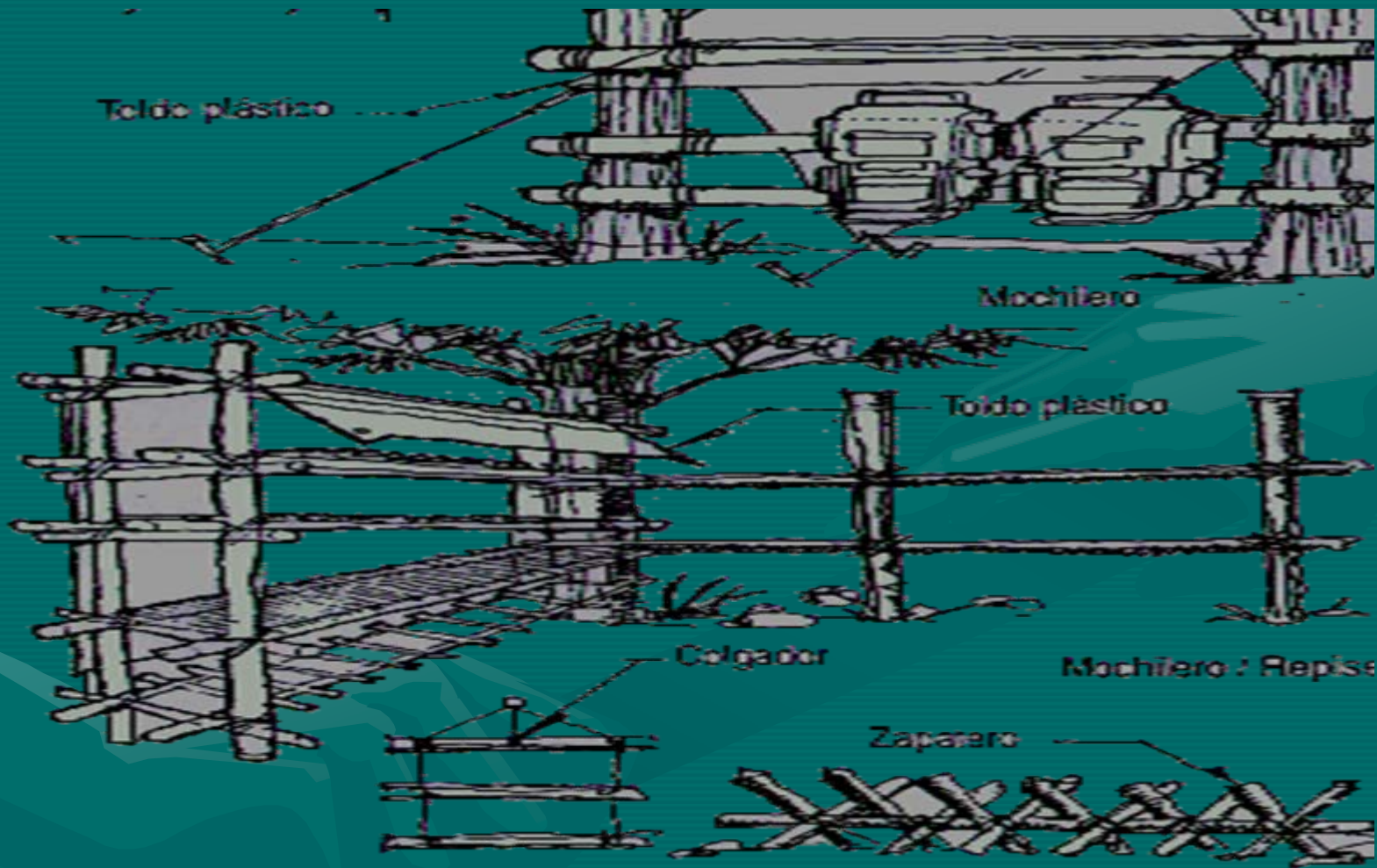

# Alacenas y depósitos

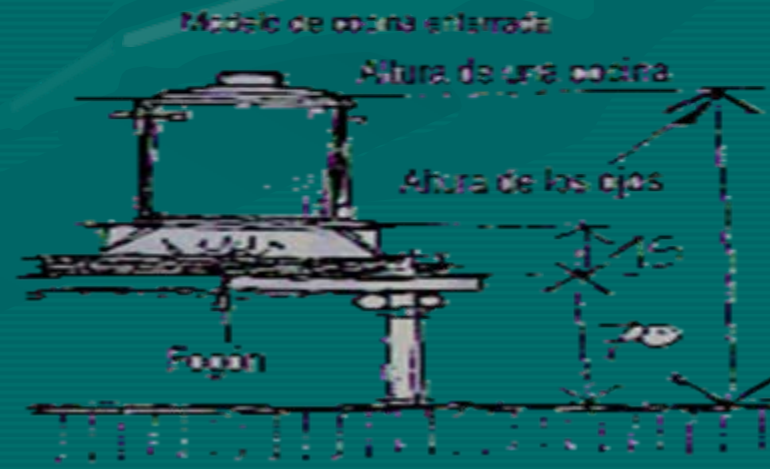
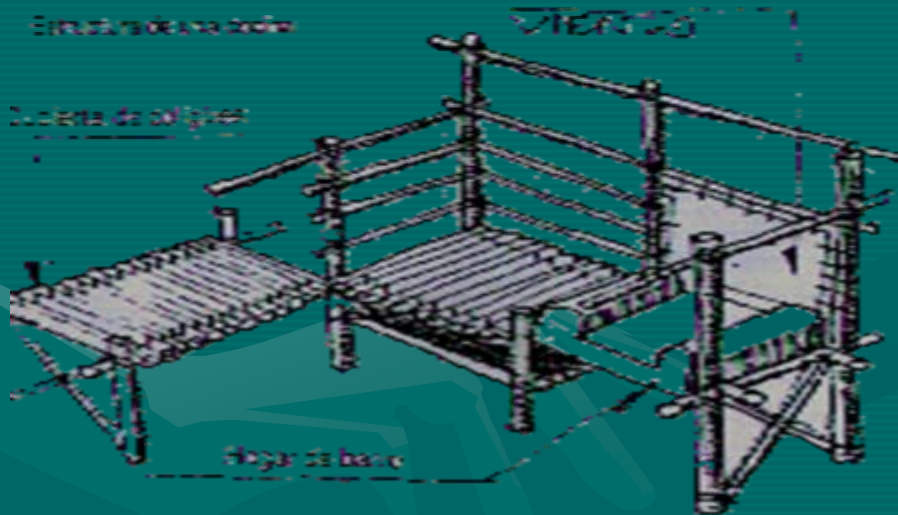
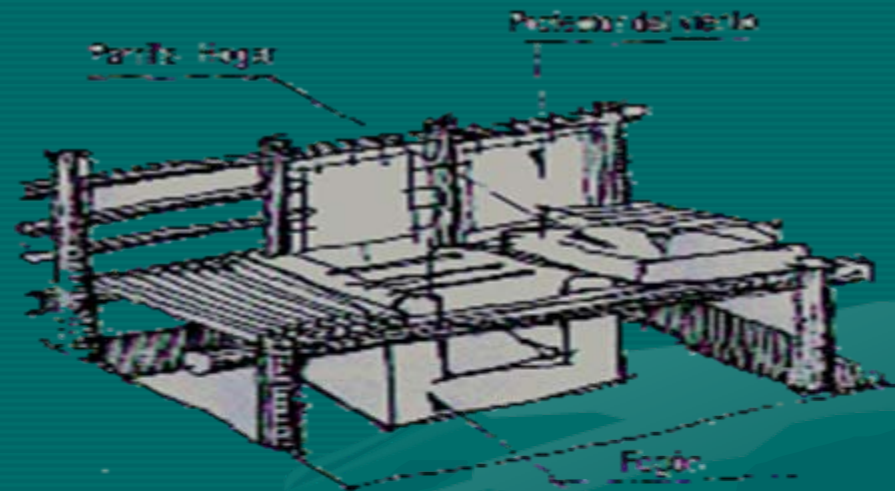
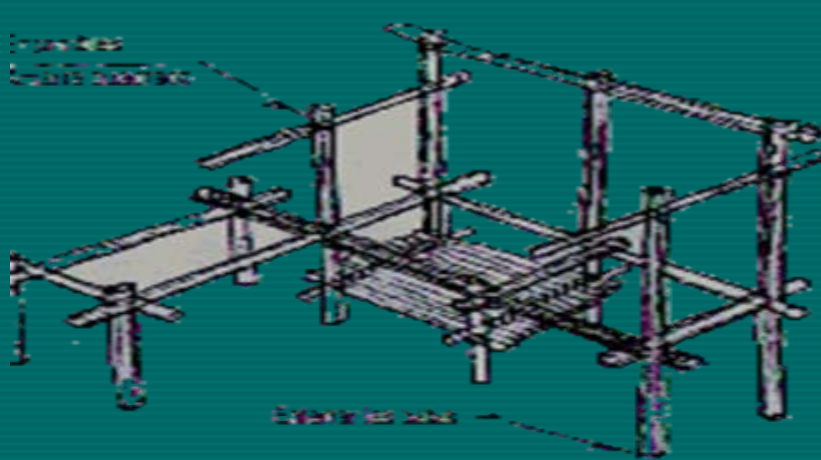

Quilates y fogón de cocina 2

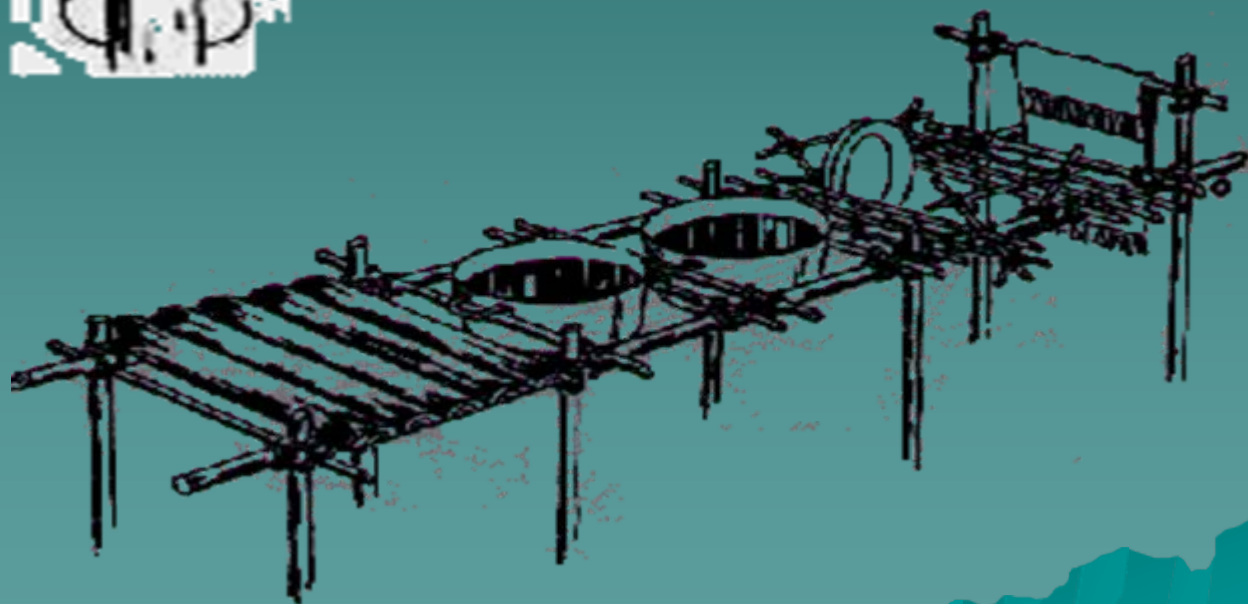

Departamento de Jóvenes  
Asociación Central Sur de Costa Rica

# Entradas

Estructuras varias

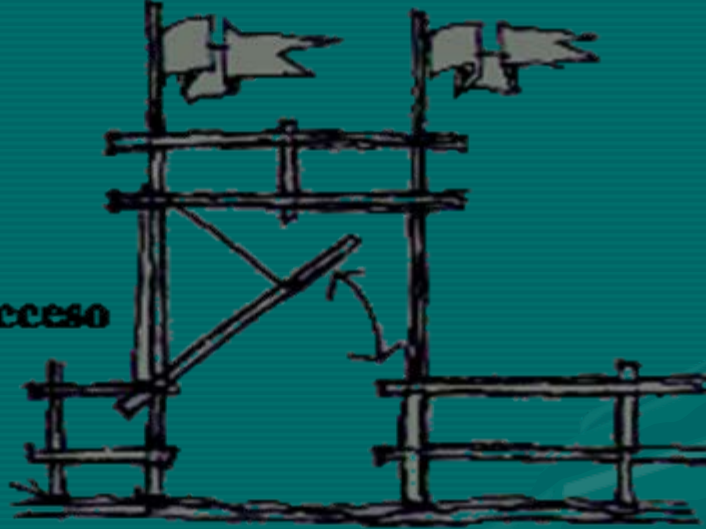

**Portal de Acceso**

Cercados

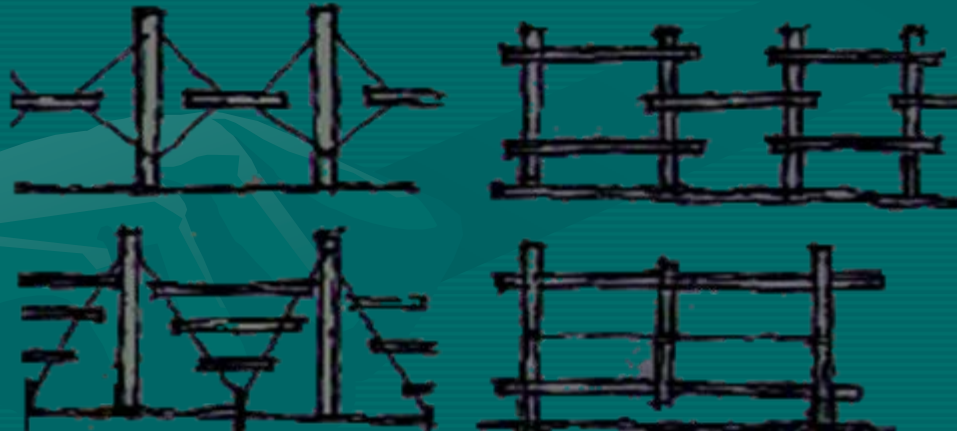

# NUDOS BÁSICOS PARA LAS AMARRAS

1. Nudo Ballestrinque. Se usa para asegurar el extremo de una cuerda al empezar a hacer un amarre.

Es ideal para iniciar cualquier amarre

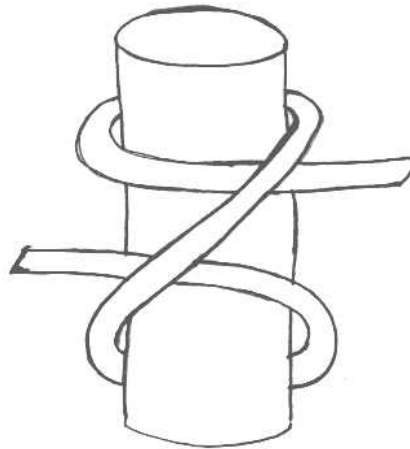



# NUDOS BÁSICOS PARA LAS AMARRAS

## 2. Nudo Llano.

(para terminar la amarra)

Se usa para asegurar los extremos de una cuerda al rematar una amarra.

Es ideal para rematar cualquier amarre



# AMARRAS BÁSICAS

## Amarra Cuadrada o Ilana

Esta amarra es utilizada para unir dos postes, de manera que queden perpendiculares el uno del otro. Es muy importante apretar lo más fuerte posible cada vuelta del amarre para darle solidez. Se usa para construcciones de objetos en ángulo recto.

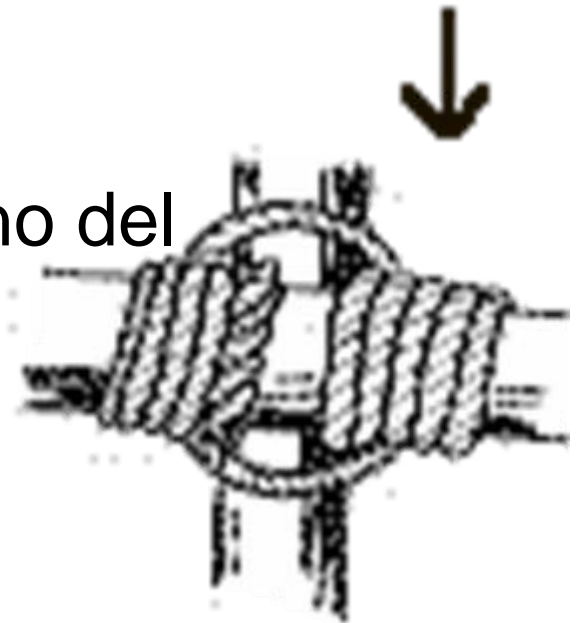

# AMARRAS BÁSICAS

## Amarra diagonal



Esta amarra es usada para unir dos postes que van a quedar en X. Se utiliza para cercas y construcciones en diagonal



# AMARRAS BÁSICAS

## Amarra circular o redonda

Se utiliza para amarrar dos postes de modo que uno sea una “extensión” del otro, para hacer un asta bandera.

Es necesario apretar cada vuelta del amarre para darle mayor solidez.

Para mayor solidez de los dos postes se utiliza dos amarras redondas a cada extremo

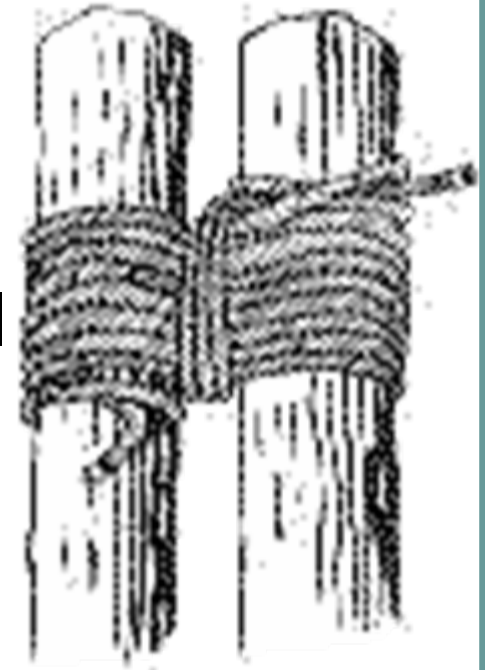

# AMARRAS BÁSICAS

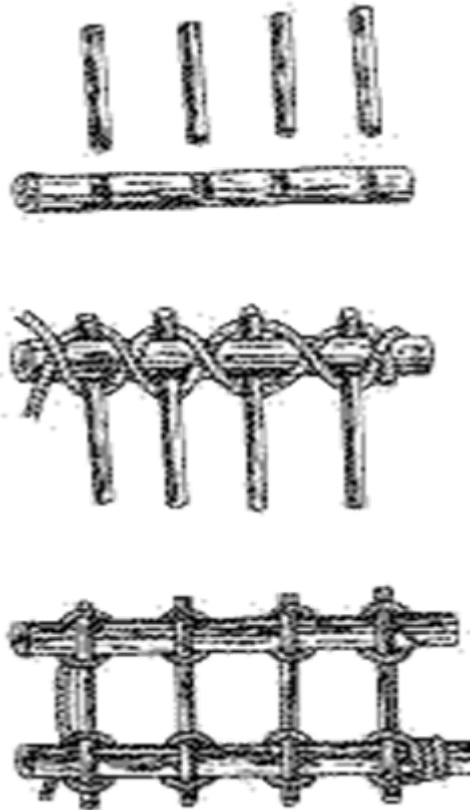

## Amarra continua

Sirve para atar varios palos delgados, en ángulo recto , sobre un palo mas grueso.

Se utiliza para hacer los tendidos de las mesas, mesones, etc.

# AMARRAS BÁSICAS

## Amarra en ocho

Sirve para unir ramas o troncos, cuando se hacen patas de tijera o trípodés.

La amarra se aprieta cuando se fijan las patas del trípede clavándolas en el suelo o sujetándolas entre si usando ramas delgadas con amarras cuadradas



***“Una vez que se conoce la técnica para hacer nudos y amarras, el único límite es nuestra imaginación”***

*Kardeñosky*

# Tipos de fuegos

## Un Tipi

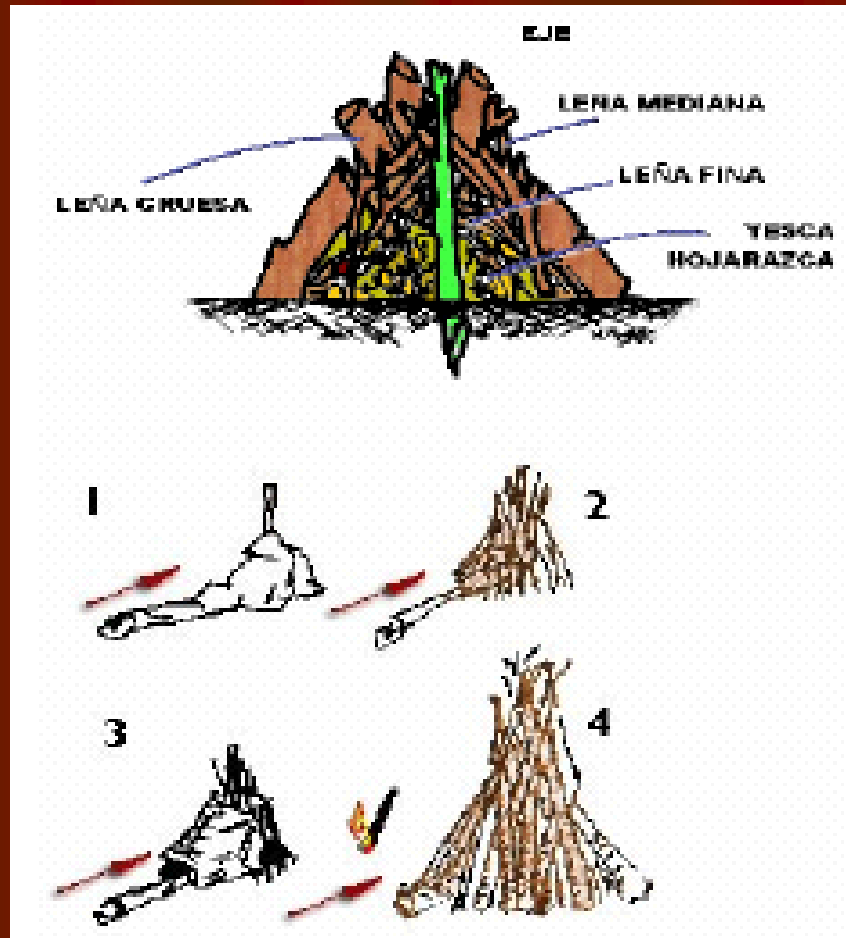

# Tipos de fuegos



Reflector



Cazador

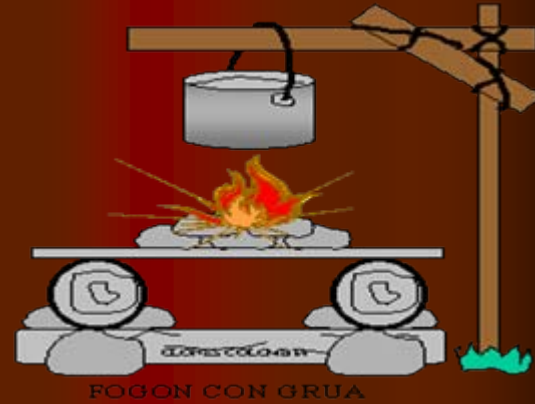

en Grua

# Fogatas y fogones



FOGATA DE ENCENDEDOR



FOGON DE TRINCHERA

Pirámide



FOGATA EN CRUZ

en Cruz

Trinchera



FOGATA DE CONSEJO O DE ASCENSO

consejo

# Fogatas y fogones



Estrella



EL CAZADOR



# Maletines



## EMPACAR Y TRANSPORTAR

Es importante ajustar la mochila para que esta se adhiera correctamente a la anatomía de la espalda, sin alterar la coordinación ni la movilidad de brazos y cuerpo. Una mochila mal ajustada o con su carga desequilibrada, puede provocar malestares en la espalda que se pueden prolongar por varios días.

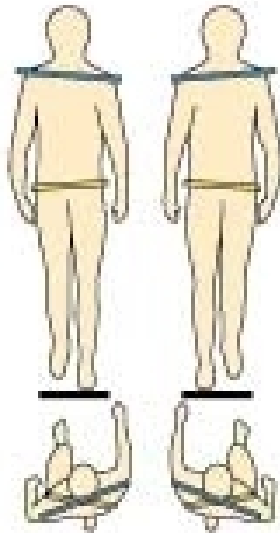

La mochila debe permanecer inmóvil a los movimientos continuos del cuerpo.

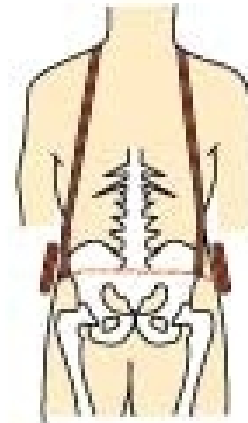
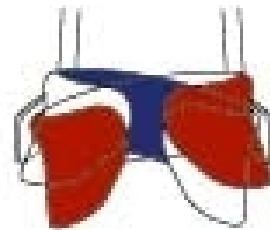

El cinturón de cadera esta construido de modo que sea capaz de absorber mucho peso y otorgar gran movilidad al desplazarse,

# Maletines

## COMO AJUSTAR UNA MOCHILA

Seguir los pasos detallados:

- 1 **Ajustar el cinturón** ubicandolo a la altura de la cintura en el hombre o a la altura de las caderas en la mujer.
- 2 **Regular los tirantes** de hombros, tirando la cinta hacia abajo para adherirlos alrededor de todo el giro de la espalda.
- 3 **Tensar la regulación de los tirantes** que se encuentran a la altura del cuello llevando la mochila hacia la espalda a fin de aumentar la estabilidad.
- 4 Finalmente **poner la cinta pectoral** a 2 ó 4 cms. de las clavículas y tensarla.

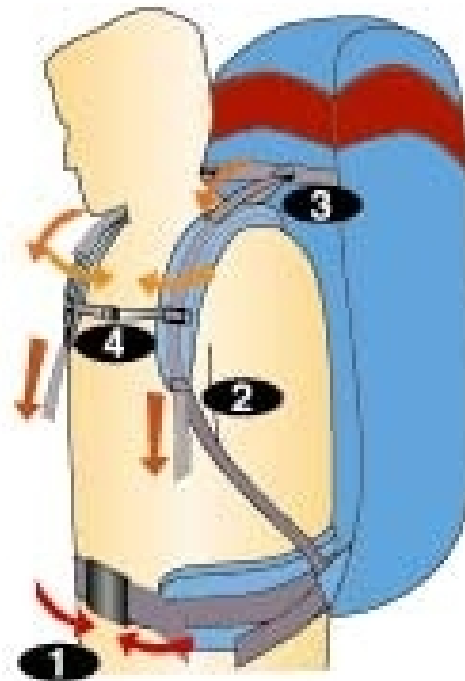

# Cama de campamento

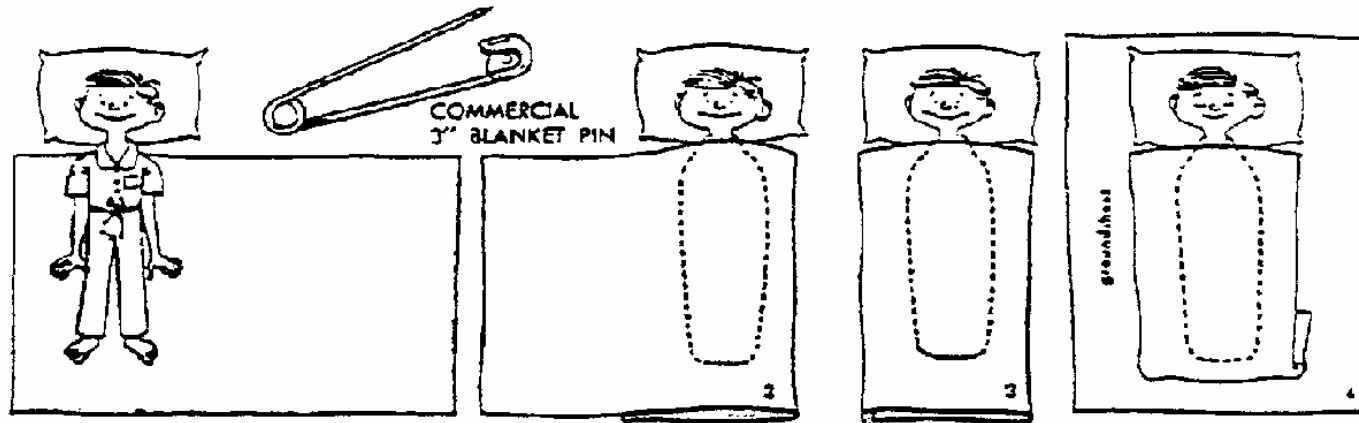

IN THE SUMMER, ONE BLANKET IS OFTEN ENOUGH.  
FOLD IT SO THAT YOU HAVE TWO LAYERS UNDER YOU.

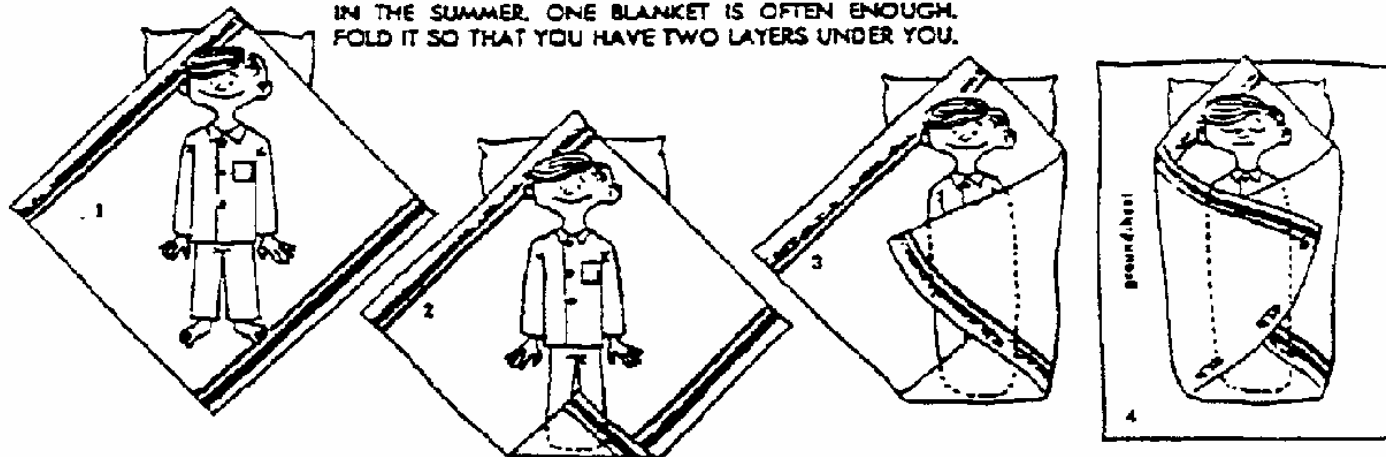

# Hacha y cuchillo

## -Como utilizar el hacha



No atacar el trozo de leña perpendicularmente a su superficie, sino bajo un ángulo de 60 grados aproximadamente.

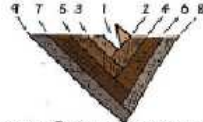

Cada número simboliza los hachazos y la dirección en que se corta. Es la manera correcta, siempre hay que golpear alternativamente hacia la izquierda del corte; un golpe para levantar la viruta y otro perpendicular al primero, para separar la viruta.

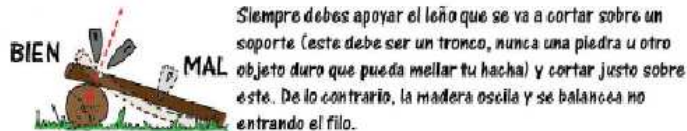

Siempre debes apoyar el leño que se va a cortar sobre un soporte (este debe ser un tronco, nunca una piedra u otro objeto duro que pueda mellar tu hacha) y cortar justo sobre este. De lo contrario, la madera oscila y se balancea no entrando el filo.

Si vas a cortar por la mitad, trabaja sobre un bloque de leña dura y seca, jamás sobre el suelo, porque absorbe parte de la fuerza del golpe. El filo puede penetrar en la tierra y el hacha se puede mellar.



Cuando no tienes algún soporte puedes trabajar en el aire. Para esto, debes sostener la leña con la mano izquierda (fig A) y golpear oblicuamente un poco por debajo de la sección a cortar. Dar vuelta la madera y un segundo tajo por encima de la sección a cortar (fig B) así, el leño se corta fácilmente.

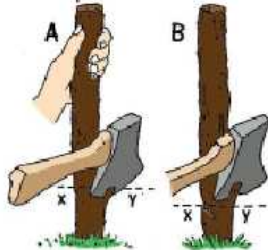

# Tiendas de campaña

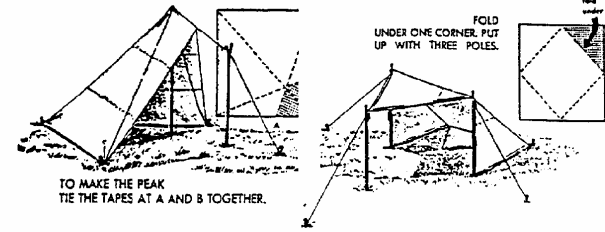

TO MAKE THE PEAK TIE THE TAPES AT A AND B TOGETHER.

FOLD UNDER ONE CORNER. PUT UP WITH THREE POLES.

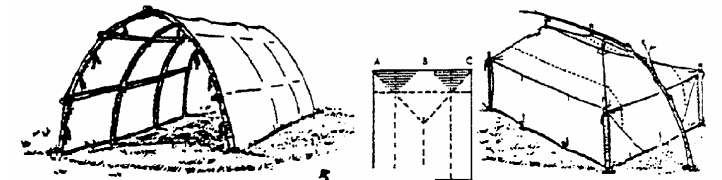

WIGWAM IS MADE BY STRETCHING TARP OVER FRAMEWORK OF BOUGHS.

MAKE BOX-CORNERS BY TYING TAPE A TO B, AND TAPE C TO B.

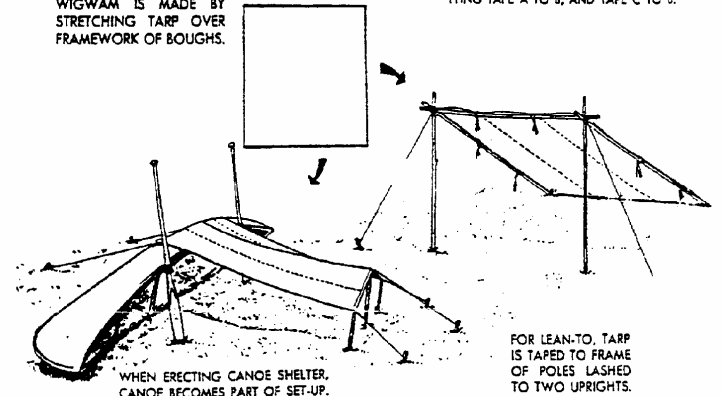

WHEN ERECTING CANOE SHELTER, CANOE BECOMES PART OF SET-UP.

FOR LEAN-TO, TARP IS TAPED TO FRAME OF POLES LASHED TO TWO UPRIGHTS.

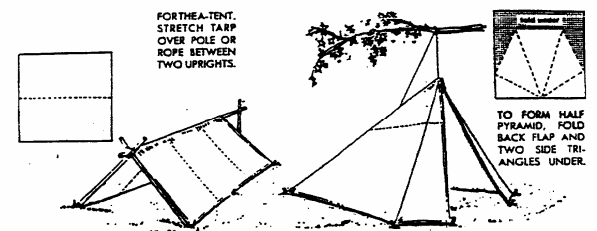

FOR THE A-TENT, STRETCH TARP OVER POLE OR ROPE BETWEEN TWO UPRIGHTS.

TO FORM HALF PYRAMID, FOLD BACK FLAP AND TWO SIDE TRIANGLES UNDER.



# Algunas reglas para paseos y caminatas

- ❖ Sepa exactamente donde van.
- ❖ Inicie la caminata lentamente, luego acelere un poco el paso. Mantenga el mismo ritmo a través de toda la caminata.
- ❖ Camine como los indios.
- ❖ Respire profundamente.
- ❖ Tome un descanso de unos 10 minutos cada 50 minutos de caminata; para descansar el corazón.

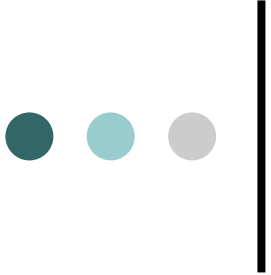
- 
- ❖ Mientras se encuentra caminando, es mejor si evita el estar comiendo.
  - ❖ No tome grandes cantidades de agua mientras camina; absorba lentamente el agua de su cantimplora. Si llega a tener bastante sed, una piedrita de río pequeña y limpia colocada en su boca le puede ser de ayuda.
  - ❖ Si su caminata lo lleva por la carretera siempre camine en fila india en sentido contrario al tráfico.

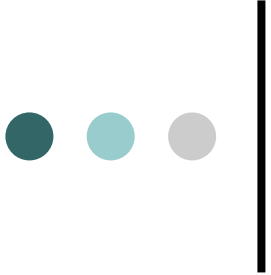

- 
- ❖ Sea cortés y manténgase fuera de las propiedades privadas
  - ❖ Piense en otros caminantes. No empuje.
  - ❖ La información del frente debe pasar uno por uno hacia atrás.
  - ❖ Designe a diferentes Conquistadores ciertas responsabilidades
  - ❖ Asegúrese que ningún caminante se quede atrás.

# Actividades en Sábado

Algunas son:

- Sonidos y colores
- Descubriendo trampas
- **Desastres en la naturaleza**
- Elementos perdidos
- Diez piedrecillas
- Manténgase a la cabeza
- Desde donde estoy veo
- Números Secretos
- Buscando el tesoro
- Semana de la Creación
- La gran Búsqueda
- La cacería
- Quien Soy?



Departamento de Jóvenes  
Asociación Central Sur de Costa Rica